

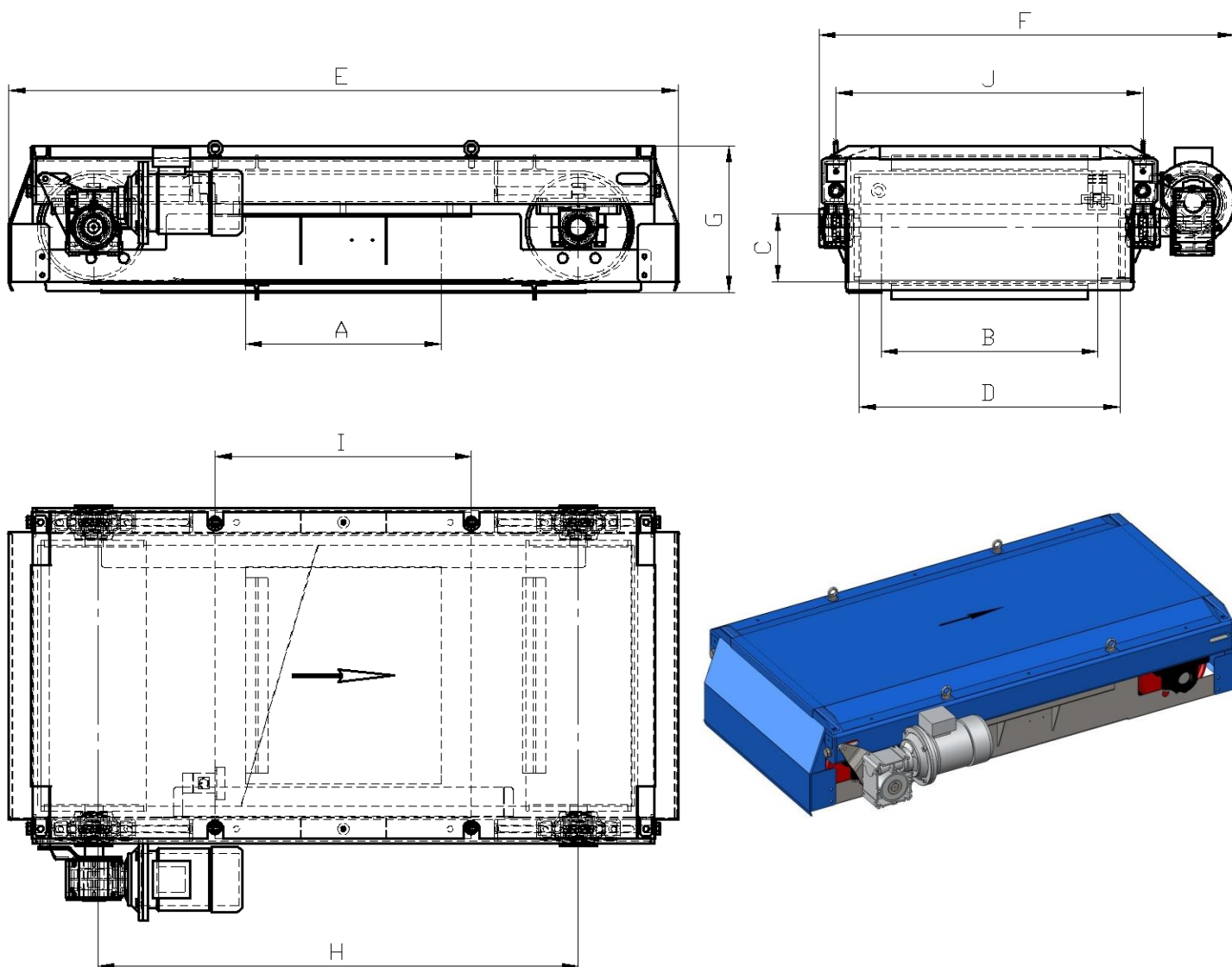

ZÁKLADNÍ ROZMĚRY A ÚDAJE MAGNETICKÝCH SEPARÁTORŮ MS F



Typ separátoru	Délka magnetu A	Šířka magnetu B	Výška magnetu C	Šířka pásu D	Celková délka E	Celková šířka F	Celková výška G	Rozteč válců H	Rozteč ok I	Rozteč ok J	Velikost ok (4 ks)	Hmotnost KG
MS F 1	600	600	205	800	2050	1250	450	1475	785	940	M16	1000
MS F 3	800	550	205	650	2165	1100	450	1600	900	810	M16	1100
MS F 5	1300	600	205	800	2815	1250	450	2250	1550	940	M16	1700

Pohon separátorů: šneková převodovka s motorem NORD; 2,2 kW; 3NPE~400 V / 50Hz; 5,22 A; IP 55
Rychlost pásu: 1,9 m/s
Typ pásu: EP 400/3 4+2
Výška unášečů na páse: 50 mm
Pogumování hnacího válce: ano
Ložiska válců: SKF
Barva konstrukce: RAL 5015
Volitelné příslušenství: frekvenční měnič, snímání otáček válce, snímání sjíždění pásu