

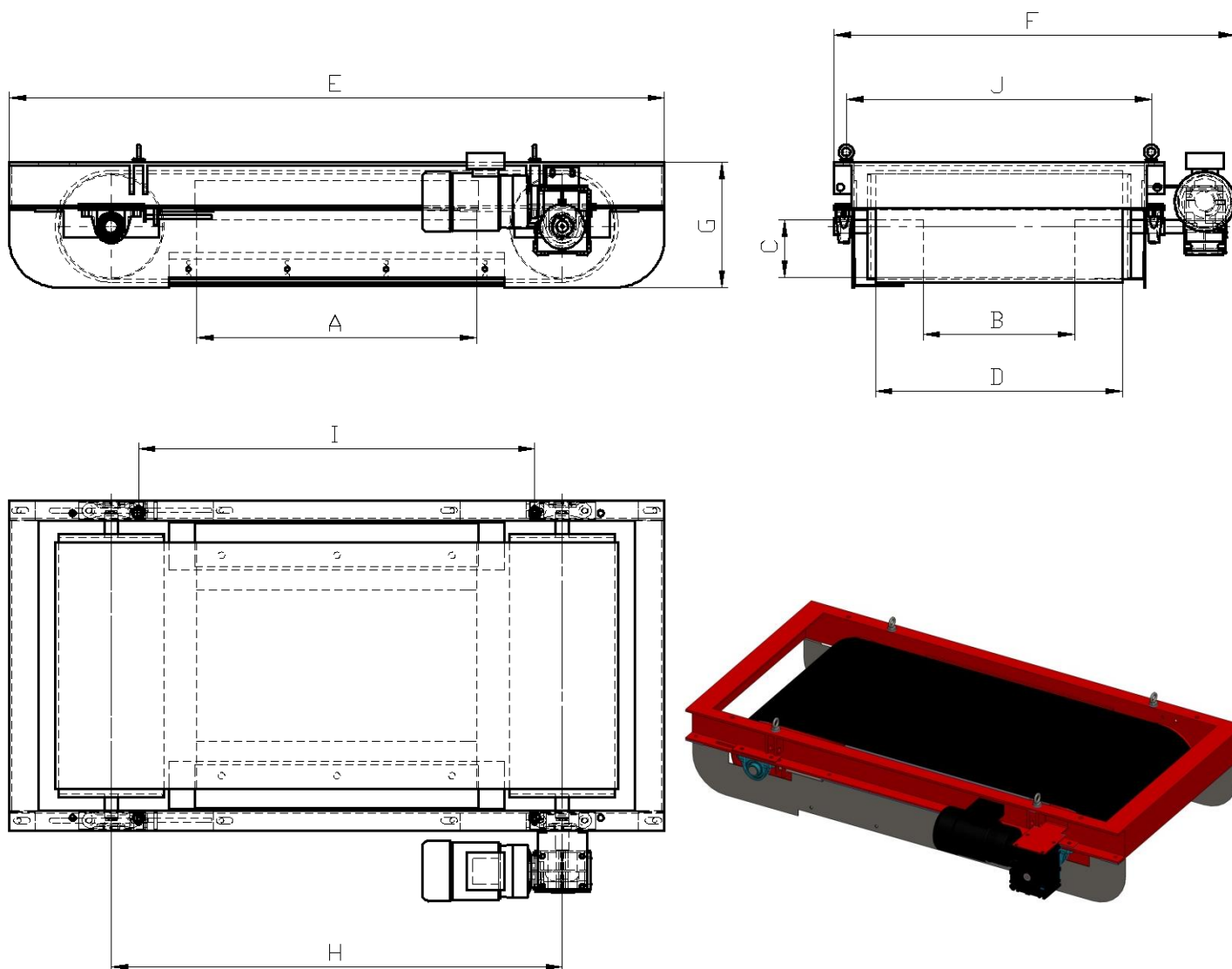

ZÁKLADNÍ ROZMĚRY A ÚDAJE

MAGNETICKÝCH SEPARÁTORŮ MS F - EKO



Typ separátoru	Délka magnetu A	Šířka magnetu B	Výška magnetu C	Belt width D	Celková délka E	Celková šířka F	Celková výška G	Rozteč válců H	Rozteč ok I	Rozteč ok J	Velikost ok (4 ks)	Hmotnost KG
MS F 1-EKO	500	450	180	750	1690	1230	380	1070	1203	940	M16	650
MS F 3-EKO	800	450	180	750	1990	1230	380	1370	1203	940	M16	850
MS F 5-EKO	1200	450	180	750	2590	1230	380	1970	1803	940	M16	1100
MS F 6-EKO	1400	450	180	750	2590	1230	380	1970	1803	940	M16	1600

Pohon separátorů: šneková převodovka s motorem NORD; 2,2 kW; 3NPE~400 V / 50Hz; 5,22 A; IP 55

Rychlost pásu: 1,9 m/s

Typ pásu: EP 400/3 4+2

Výška unášečů na páse: 50 mm

Pogumování hnacího válce: ne

Barva konstrukce: RAL 3020